



10 YEARS

GSE设备：创新与灵活性

J M S . T H E N E W F L E X I B I L I T Y I N G S E .

JMS解决方案

专注于飞机地面支援设备
作业、维修与制造



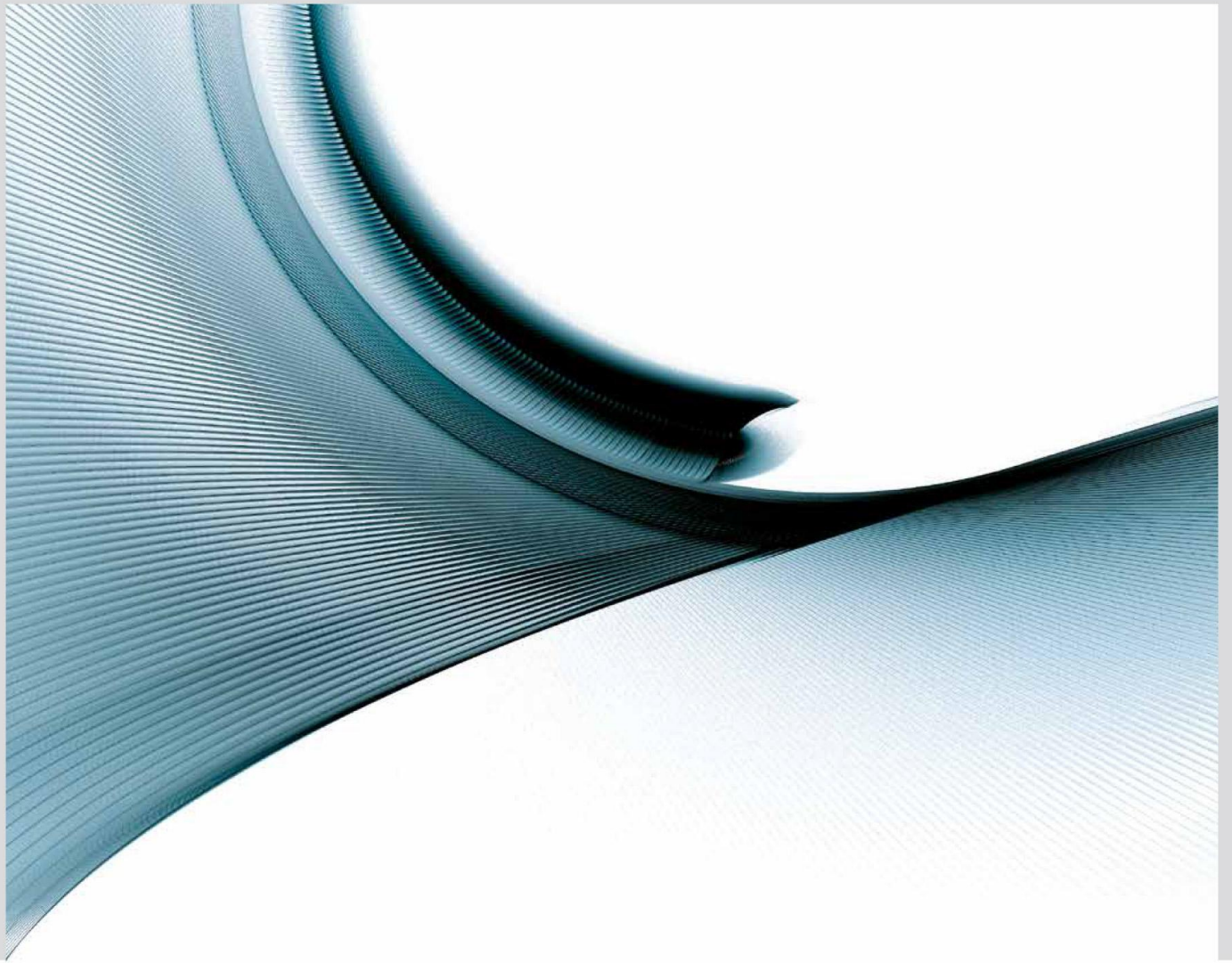

- 地面牵引设备
- 机轮与刹车更换设备
- MRO & 维修服务装备
- GSE & 机场车辆维修装备
- 飞机制造与装配
- 服务

JMS. GSE设备坚持秉承“新灵活性”十年
不要以为这是广告词语 - 这是我们对用户您的承诺。自2010年始，四个具有GSE设备丰富经验+专业知识的行业资深人士携手创办了JMS AG公司，供应最具有创新性、优化设计的产品为您的工作增值：充分倾听用户的反馈，独立完成所有工程设计，减少制造订制过程的认证，坚持最快反馈速度服务市场需求。我们一直强调安全、可靠和低运行成本，充分考虑各个要素并提供整体解决方案。这就是我们提倡的“新灵活性”。



ISO 9001 -
certified since 2012



Fully CE-compliant
products



JMSAG 管理层团队
Mr. Florian Spieker/VP 市场与销售副总裁
Mr. Matthias Korward/ 总裁
Mr. Richard Schilberg/ 独联体国家销售总监



2010
公司成立

3.000+ 
towbars 飞机地面牵引设备

400+ 
满意的用户

1.000+
轮轴千斤顶

100
国家



地面牵引设备

☆☆☆
QUALITY

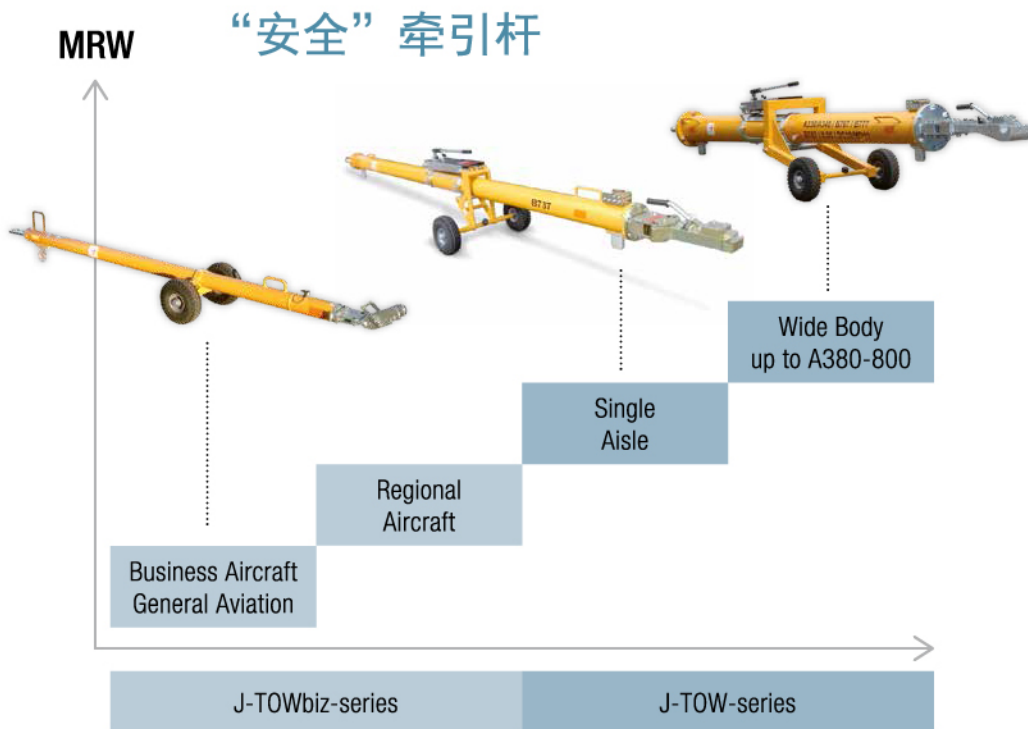

优点综述

- 更具有灵活性
- 更快捷与安全
- 通用型设计
- 定位简单
- 更好保护作业者
- 长使用寿命
- 运输优化设计

▶ 更多：低运行成本



更多资讯请联系当地技术人员

J-TOW JMS 提供全系列机型牵引杆

可供选择机型覆盖：窄体机、宽体机、公务机、支线飞机



J-TOWbiz3, 公务机、支线飞机通用型牵引杆 - 起落架高度可调整、牵引头可更换适应不同机型。J-TOWbiz1/2系列：固定起落架、配置连接适配套件**D-E**连接件和**ATR**-牵引头。

J-TOWversa1, 宽体机通用牵引头 - 专利剪切销+快捷位置更换设计, 更高效率; 针对单一机型的剪切销也适用, 比如适用A350机型牵引杆。

适用于A320 & B737的领先解决方案，可反向牵引：J-TOWversa3

优点综述

- 一个牵引头适用A320和B737全系列机型（所有同类机型都覆盖）
- a/c切换时间少于10秒
- 经验证后的双位双剪切销（专利设计），可以保证在几秒内调整到位正确的设计力值
- 无需任何工具即可快速安装、更换、运行剪切销（冬天作业也不受影响）
- FOD要求完全符合 - 安全
- 结论：提升了作业的经济性与安全性
适用于绝大多数窄体机、宽体机的牵引工作

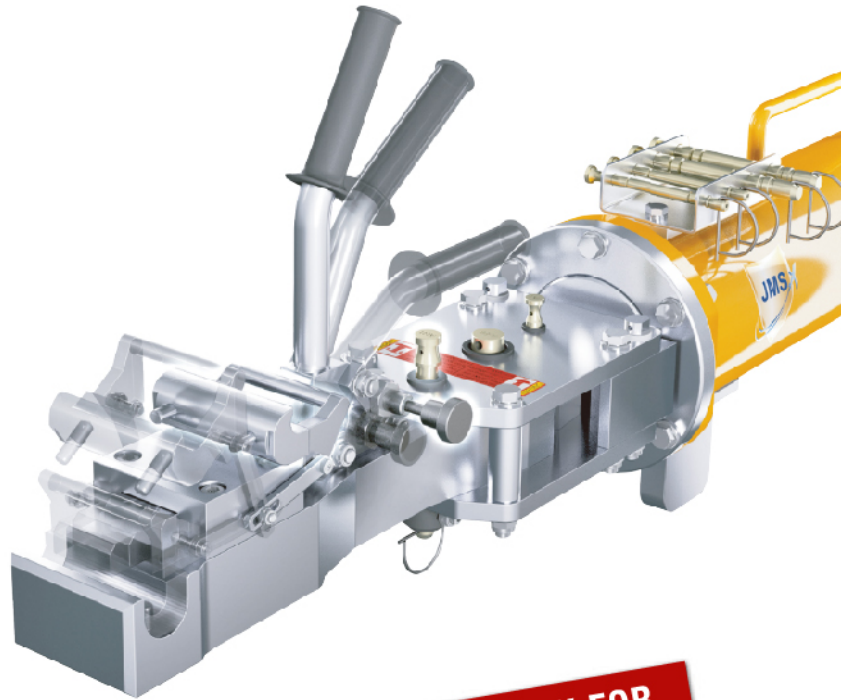

更多资讯请联系当地技术人员

J-TOWversa3

即将推出新一代
单一机型牵引杆

READY FOR

B737 MAX	A320neo
A220	MC-21
SSJ-100	C919

J-TOW 优化设计方方面面

多角度优化设计部分呈现



平滑式车轮轴，操作牵引杆连接飞机前起落架时水平调整找准更容易。



牵引环孔，保证刚性连接的同时减少撞击。



客户可订制颜色，其它选项服务：比如可选择连接头，橡胶垫减震连接头。



可拆卸牵引杆，便于飞机运输的紧凑型牵引杆。



便携式牵引杆（铝合金），便于运输的牵引杆+铝合金或者木质包装箱。



停工示意安全扣，适用各种机型。



机轮与刹车更换设备

★ ★ ★
QUALITY

针对机轮与刹车更换的通用型解决方案

更换飞机机轮与刹车 - 每一步骤都有我们可以提供的解决方案。

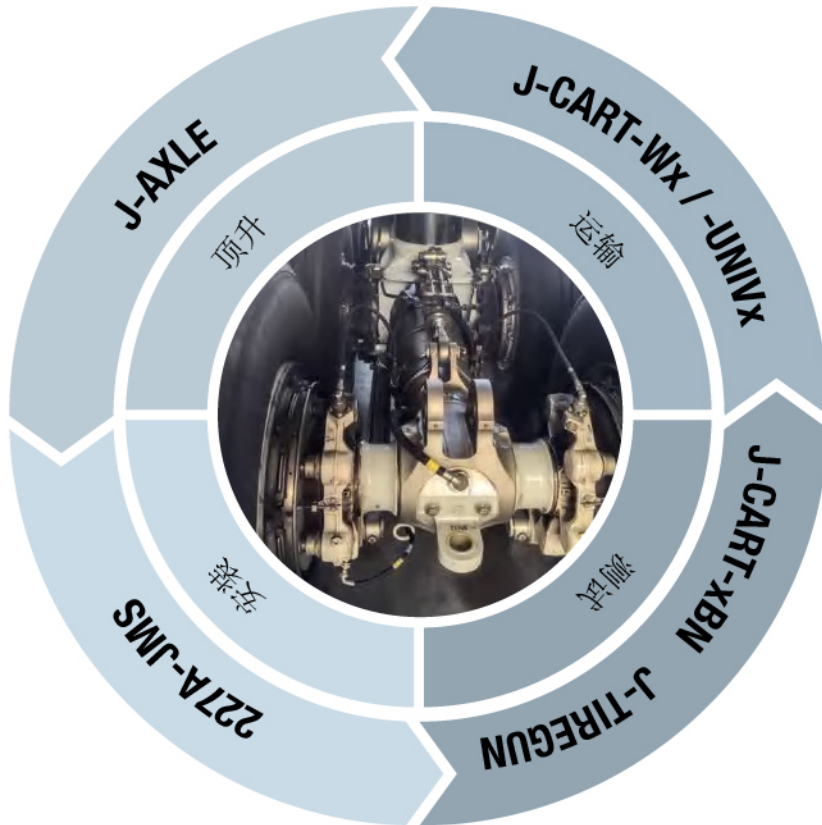

优点综述

- 更具有灵活性
- 更轻便
- 更快捷
- 更快速与安全
- 通用型设计

▶ 最低使用成本



更多资讯请联系当地技术人员

J-AXLE JMS 轮轴千斤顶系列

针对不同机型：窄体机、宽体机、公务机与支线飞机都适用的气动（手动）液压轮轴千斤顶系列



J-AXLE06-01HPA
J-AXLE08-01HPA
J-AXLE12HPA,
主要用于窄体机的前起
落架, 纯气动泵型;
J-AXLE12A, 纯手动泵型
J-AXLE20A也可适用于
部分公务机。



J-AXLE45AHPA/
J-AXLE60AHPA/
J-AXLE90AHPA/
J-AXLE105AHPA,
手动+气动液压千斤顶,
从45吨/60吨/90吨/105吨,
覆盖窄体机、宽体机所有
机型, 通用型。

通用型解决方案：一种机型的全部作业需求

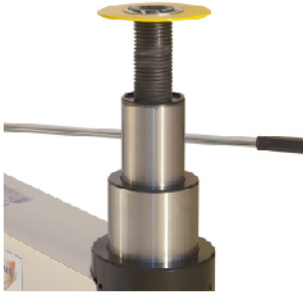

作动筒一体化设计：坚固（无需更换密封）

- 作动筒选用最新特殊材质、镀铬
- 新型金属密封
- 免维护（密封系统自润滑设计）
- 模块化设计 - 使用成本低



J-AXLE105AHPA适用于
A350-1000和所有宽体机型

J-CART 服务小车系列

基于“滚装”设计概念（最佳使用角度出发），持续不断优化设计J-CART服务小车系列



J-CART-Wx-Jx-Nx，通用多功能型服务小车，-LP/HP N2，机轮、轮轴千斤顶、维修工具等同步运送。



J-CART-xBN，适合任何规格的氮气（氧气）瓶，减压阀可选配。



J-CART-UNIVx，通用储存型服务小车，适用GSE各种设备：轮轴千斤顶、机轮更换小车和其它装备。

J-AXLE - 选配（更安全、更经济）



J-AXLE-PHA，高压气管连接套装（连接千斤顶与轮胎、或氮气瓶）。



227A-JMS，机轮刹车更换小车，承载最大700kg (1.5401bs)，可以满足A380更换机轮时提升需求，选配可以适用刹车更换需求。



J-TIREGUN，飞机轮胎充氮实时监控压力表，连接头可适配多种型号。



J-CART-A，轮轴千斤顶运输小车，可以同时容纳2台千斤顶，适合45吨-105吨。



J-AXLE-TBAxx，轮轴千斤顶转运箱，安全、便捷转运，适合飞机携带，适合45吨-105吨。



J-TF-xx，独立便携式荷载测试仪，适用任何品牌轮轴千斤顶与荷载测试范围。

MRO & 维修服务装备



J-POD JMS高效解决方案 飞机整体顶升作业

J-AMI机械自锁定技术

创新机械自锁定实现更低维修成本的安全锁定。

J-AMI机身千斤顶系列适用于任何单通道机型、或者复杂工位条件（单级或者多级作动筒），窄体机与宽体机，与同步顶升系统J-SLS联动实现更多增值功能 - 可提供从头到尾的技术服务，及时升级系统。

优点综述（技术优势明显）

- 明显降低时间成本
- 减少操作者的技能要求
- 有效降低综合运营成本
- 更加安全作业条件
- 降低设备保养频次
- 作业质量更可靠

▶ 经济性最佳

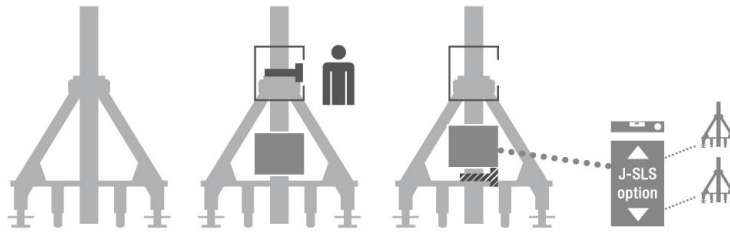

成本分析	传统机身千斤顶 非电动液压+手动 安全锁定螺母	传统机身千斤顶 电动液压+手动 安全锁定螺母	J-AMI - 机械自锁定技术 专利设计	
			J-POD	J-POD & J-SLS
作业人员	8人	8人	4人	2人
营运成本	€€€€€€ €€	€€€€€	€€€	€€
安全	1个锁链	1个锁链	3个锁链	4个锁链
设备保养	3个扳手	3个扳手	2个扳手	2个扳手
注解	1个主管 3个千斤顶操作者 3个安全锁定操作者	1个主管 3个千斤顶操作者 3个安全锁定操作者	1个主管 3个千斤顶操作者	1个主管 1个千斤顶操作者

综合效率 →

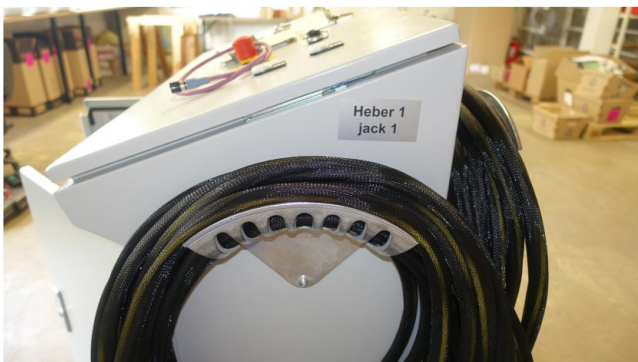

J-SLS, 同步顶升系统, JMS从安全与成本角度, 设计全系列新型机身千斤顶产品, 集成**J-AMI**与**J-SLS**后保障作业最高安全等级, 同时最大限度节省人力资源成本。

J-SLS, JMS机身千斤顶升级为电动液压泵, 实现同步顶升作业与远程控制。

J-POD – JMS 独有的机身千斤顶

更安全、高效维修作业

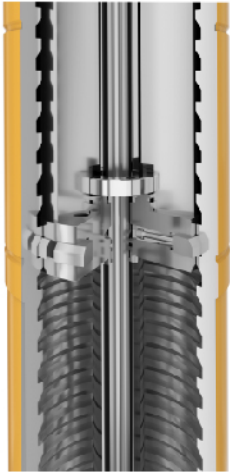

J-AMI 优点综述

- 密封寿命长达12~15年
- 油压的细微变化直接控制液压缸内的流体，无需额外装置
- 液压缸与活塞杆件都经过镀铬处理，无需保养润滑

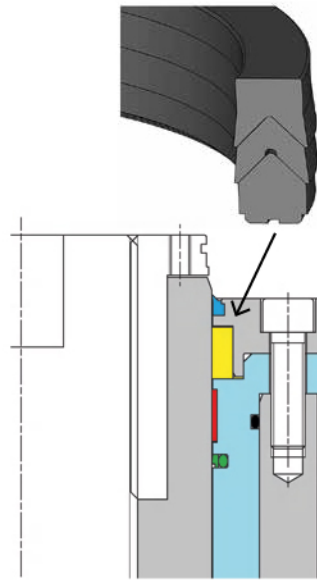

在飞机顶升作业时因为液压缸密封漏油导致的安全事故是很不幸的。V型密封设计的好处是当漏油现象发生时至少有一个小时可以保障作业回到安全状态。

(显著特点：现场实时更换密封系统)



J-POD35，窄体机机身千斤顶，也有单级或多级版本，适应复杂工况条件。



J-POD55，宽体机机身千斤顶，也有单级或多级版本，适应复杂工况条件。



更多资讯请联系当地技术人员



J-STAY747，B747货机尾撑，适合所有需求。



J-TFxx，机身千斤顶荷载测试仪，便捷式安全测试千斤顶荷载，最大可以到150吨(165 US short to.)，也适用于固定支撑测试。

MRO & 维修服务装备



JMS - 润滑油与润滑脂注射设备

根据实际需要可选多种型号与配置



J-FDxx, 适用润滑油Mobil Jet II, 其它标准润滑油: Skydrol, HyJet IV, CSD等等。也有其它选配: 气动泵、数字计量仪、订制接头等等。



J-GDxx, 适用润滑脂: 不同规格、手动、脚踩、气动泵送等等。



J-GGA, 特殊订制润滑脂注射枪头, 人体工程学设计、快速更换设计。

氮气、氧气装置

全范围适用的氮气、氧气服务装置小车



J-CART-10B0-BOOSTER, 可携带配置减压阀的10个氧气瓶的服务小车, 也有其它类似需求小车。



J-CART-2B0/-2BN, 可携带配置减压阀的2个氮气或氧气瓶的服务小车, 也有可携带4个、有或无减压装置的服务小车。

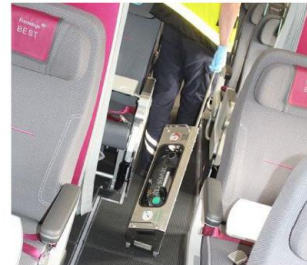

J-PFD, 配置4L高压氮气的可移动装置, 快速、安全、高效补充飞机上有氮气源的装置。

GSE & 机场车辆维修装备

针对车辆维修的高效解决方案

建立在最佳营运方案基础上, 为您提供机场车辆的高效维护工作。

电动液压举升机, 适合任何车型, 覆盖2-3轴车型。



运输小车388b, 车轮运输小车, 方便存储。

飞机制造与装配

★ ★ ★
QUALITY

JMS - 创新工程设计解决方案

飞机制造需要持续更新的解决方案去实现部件制造与总装、大型部件的吊装与装配、等等。对飞机制造工程，其中机身的准确、及时运送是一个非常关键的工艺环节，直接影响制造成本与周期。JMS AG公司具备提供此类OEM服务的能力与经验。

客户订制优点综述

- 化整为零、分段组合的工程设计能力
- 及时实施
- 严格控制预算
- 可靠的解决方案

▶ 定制化解决方案



J-SEL

智能化发动机装卸设备：适用于窄体机、宽体机



J-SEL，紧凑型电动式举升系统，高精度、易测量。

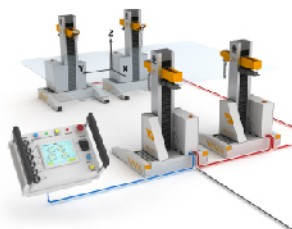

J-SEL控制面板，远程控制智能化发动机装卸。



J-SEL1105，目前运行于俄罗斯苏霍伊飞机制造工厂生产线，1米举升高度，荷载5吨。

J-FTS

定制化SJ100机身转运装备，从部装车间运送到总装车间



内置工作电机，外置柴油发动机。



专为极寒冷天气订制。



苏霍伊飞机制造产能的有力保证。



全球及中国境内重要用户清单

中国南方航空
吉祥航空
昆明航空
青岛航空

中国东方航空
奥凯航空
圆通航空
顺丰航空

中国国际航空
郑州机场
哈尔滨机场
井冈山机场

Airbus
AirTechSupport
Boeing
HiSERV
Alaska Airlines

Lufthansa Technik
Reiser ST
LionAirGroup
QantasLink
S7Engineering



更多资讯请联系当地技术人员

JMS AG
Ground Support Equipment
Rainer-Haungs-Str. 42
77933 Lahr/Germany
www.jms.aero

中国区联络地址:
上海市嘉定区
墨玉路28号
www.keitch.cn



J M S . T H E N E W F L E X I B I L I T Y I N G S E .